

INSPIRON™

PRIROČNIK ZA NAMESTITEV

DELL™
YOURS IS HERE

INSPIRON™

PRIROČNIK ZA NAMESTITEV

Model PP19S

Opomba, previdno in opozorilo

 **OPOMBA:** OPOMBA označuje pomembne informacije, ki vam pomagajo bolje izkoristiti vaš računalnik.

 **PREVIDNO: PREVIDNO** označuje ali možno poškodbo strojne opreme ali izgubo podatkov, in vam sporoča kako se izogniti težavam.

 **OPOZORILO: OPOZORILO** nakazuje potencialno poškodbo lastnine, telesno poškodbo ali smrt.

Informacije v tem dokumentu so predmet sprememb brez obvestila.

© 2009 Dell Inc. Vse pravice pridržane.

Razmnoževanje teh materialov na kakršenkoli način je brez pisnega dovoljenja družbe Dell Inc. strogo prepovedano.

Blagovne znamke uporabljene v tem besedilu: *Dell*, logotip *DELL*, *Inspiron*, in *YOURS IS HERE* so blagovne znamke družbe Dell Inc.; *Intel* je zaščitena blagovna znamka in *Atom* je blagovna znamka družbe Intel Corporation v ZDA in drugih državah; *Microsoft* in *Windows* sta bodisi blagovni znamki ali zaščiteni blagovni znamki družbe Microsoft Corporation v ZDA in/ali drugih državah; *Ubuntu* je zaščitena blagovna znamka družbe Canonical Ltd.; *Bluetooth* je zaščitena blagovna znamka v lasti družbe Bluetooth SIG, Inc. in jo družba Dell uporablja pod licenco.

Druge blagovne znamke in imena se lahko uporabijo v tem dokumentu za nanašanje na bistva zahtevanja znamke ali imen njihovih izdelkov. Družba Dell Inc. zavrača vse lastniške interese v druge blagovne znamke in imena, kot samo svoje.

Februar 2009

Š/D M418P

Raz. A00

Vsebina

Nastavljanje vašega računalnika	
Inspiron™ Mini 10	5
Preden začnete nastavljati vaš računalnik	5
Priključuje napajalnik	6
Priključite omrežni kabel (opcijsko)	7
Pritisnite gumb za napajanje	8
Namestitev sistema Microsoft®	
Windows® XP	9
Nastavitev sistema Ubuntu®	9
Omogočite ali onemogočite brezžično	
povezavo	9
Povezovanje na internet (opcijsko)	10
Uporaba vašega računalnika Inspiron™	
Mini 10	14
Funkcije desne strani	14
Funkcije leve strani	16
Funkcije osnove računalnika in tipkovnice	18
Kretnje sledilne ploščice	20
Funkcije zaslona	22
Odstranitev in zamenjava akumulatorja	24
Funkcije programske opreme	25
Reševanje težav	27
Omrežne težave	27
Težave z napajanjem	28
Težave s pomnilnikom	29
Zaklepanja in težave programske opreme	29
Uporabo orodij za podporo	32
Dell Support Center	32
Sistemska sporočila	33
Odpravljaliec težav s strojno opremo	34
Dell diagnostika	35

Vsebina

Obnovitev vašega operacijskega sistema 37

Obnovitev sistema (System Restore) 37

Uporaba Dell™ PC Restore 38

Ponovna namestitev operacijskega sistema . . 40

Iskanje pomoči 43

Tehnična podpora in storitve za stranke 44

Spletne storitve 44

Avtomatizirana storitev stanja naročila 45

Informacije o izdelku 45

Vračanje predmetov za popravilo pod
garancijo ali za kredit 45

Predele pokličete 46

Stik z družbo Dell 47

Iskanje več Informacije in viri 49

Specifikacije 51

Kazalo 59

Nastavljanje vašega računalnika Inspiron™ Mini 10

Ta razdelek nudi informacije o nastavljanju vašega prenosnega računalnika Inspiron Mini 10 in priklopu zunanjih naprav.

Preden začnete nastavljati vaš računalnik

Ko postavljate vaš računalnik, poskrbite da imate enostaven dostop do napajalnega vira, zadostno prezračevanje in nivo površine kamor lahko računalnik postavite.

Onemogočanje zračnega toka okoli vašega računalnika Inspiron Mini 10 lahko povzroči njegovo pregrevanje. Da preprečite pregrevanje, mora računalnik imeti vsaj 10,2 cm (4 palca) prostora na zadnji strani, ter 5,1 cm (2 palca) ob vsaki stranici. Računalnika nikoli ne smete postavljati v zaprti prostor, kot so omare ali predali, ko je ta prižgan.

 **OPOZORILO:** Ne prekrivajte prezračevalnih rež in vanje ne potiskajte predmetov; poskrbite, da se reže ne zamašijo zaradi prahu, Ne postavljajte svojega računalnika Dell™ v okolje s slabim pretokom zraka, kot je na primer zaprta aktovka, medtem ko ta deluje. saj lahko pride do poškodb računalnika ali do požara. Ko računalnik postane vroč se vklopi ventilator. Hrup ventilatorja je normalen in ne nakazuje težave z ventilatorjem ali računalnikom.

 **PREVIDNO:** Postavljanje ali zlaganje težkih ali ostrih predmetov na računalnik lahko povzroči trajno poškodbo računalnika.

Priključuje napajalnik

Priključite napajalnik v računalnik in ga nato vklopite v zidno vtičnico ali protinapetostno zaščito.

⚠ OPOZORILO: Napajalnik deluje z vsemi električnimi vtičnicami po svetu. Vendar se, električni priključki in razdelilniki razlikujejo po državah. Uporaba nezdržljivega kabla ali nepravilen priklop kabla na električno vtičnico ali razdelilnik lahko povzroči požar ali trajno poškodbo računalnika.

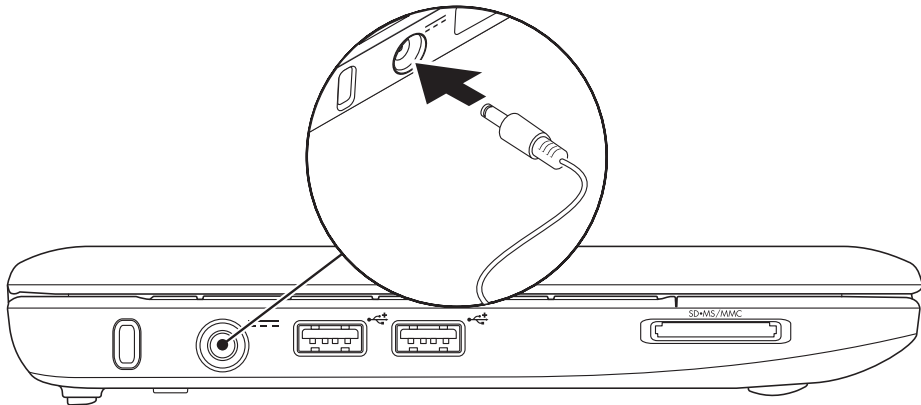

Priključite omrežni kabel (opcijsko)

Za uporabo žične omrežne povezave, vklopite omrežni kabel.

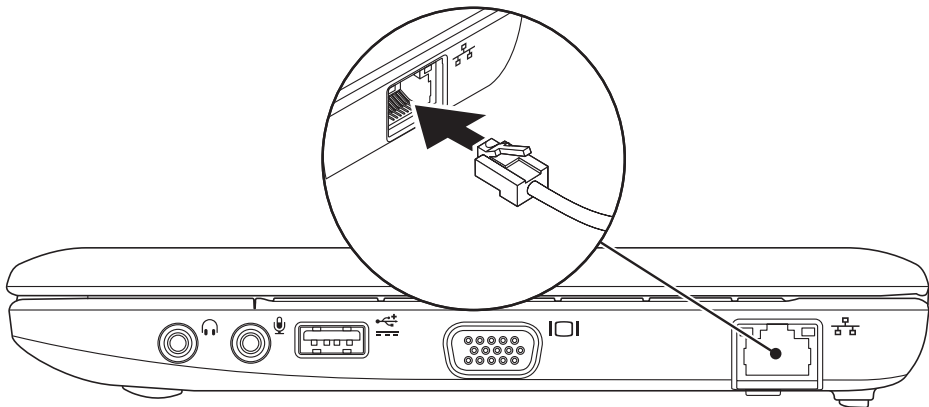

Pritisnite gumb za napajanje

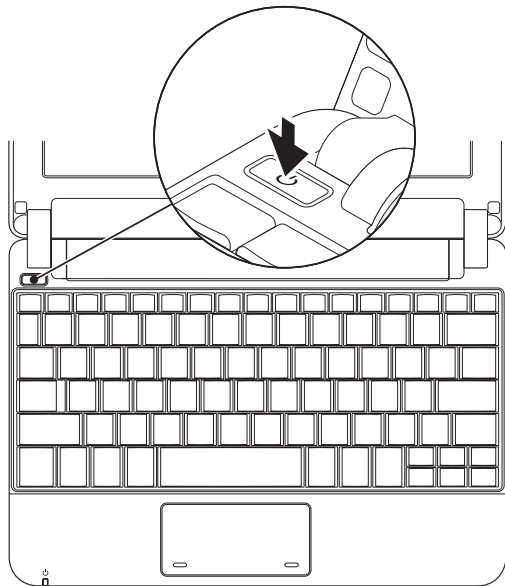

Namestitev sistema Microsoft® Windows® XP

Če ste z vašim računalnikom naročili operacijski sistem Windows XP, je ta že nastavljen. Za prvo namestitev sistema Windows XP, sledite navodilom na zaslonu. Ti koraki so obvezni in lahko trajajo do 15 minut za dokončanje. Zasloni vas bodo popeljali skozi nekaj postopkov, vključno s sprejemanjem licenčne pogodbe, nastavljanjem preferenc in nastavljanjem internetne povezave.

 **PREVIDNO: Ne prekinjajte postopka namestitve operacijskega sistema. To lahko povzroči nedelovanje računalnika.**

Nastavitev sistema Ubuntu®

Če ste z računalnikom naročili operacijski sistem Ubuntu, je ta že nastavljen. Za več informacij o operacijskem sistemu, glejte *Vodič za hitri začetek Ubuntu*, ki je priložen računalniku.

Omogočite ali onemogočite brezžično povezavo

Če želite vklopiti brezžično povezavo, storite naslednje ob prižganem računalniku:

1. Pritisnite <Fn> <F2> ali pritisnite tipko  na tipkovnici.

Prikaže se pogovorno okno **Wireless Enable/Disable** (Omogoči/onemogoči brezžično povezavo).

2. Izberite eno od naslednjih možnosti:
 - **Enable Bluetooth** (Omogoči Bluetooth)
 - **Enable Wireless LAN** (Omogoči Brezžično omrežje)
3. Kliknite **OK** (V redu).

Za izklop brezžične povezave ponovno pritisnite <Fn> <F2>, da izklopite vse povezave.

Povezovanje na internet (opcijsko)

 **OPOMBA:** Ponudniki internetnih storitev in ponudbe ponudnikov internetnih storitev se razlikujejo od države do države.

Za povezavo na internet potrebujete zunanji modem ali omrežno povezavo ter ponudnika internetnih storitev (ISP).

 **OPOMBA:** Če zunanji USB modem ali vmesnik WLAN nista del vašega izvirnega naročila, lahko naročite enega na spletni strani Dell na naslovu **www.dell.com**.

Nastavljanje žične internetne povezave

- Če uporabljate klicno povezavo, povežite telefonsko linijo z zunanjim USB modemom (opcijsko) in z telefonsko vtičnico preden začnete ustvarjati internetno povezavo.
- Če uporabljate povezavo preko DSL ali kabelskega/satelitskega modema, kontaktirajte vašega ponudnika internetnih storitev ali mobilnih storitev za navodila za namestitvev.

Za popolno nastavitvev vaše žične internetne povezave, sledite navodilom v «Nastavljanje vaše internetne povezave» na strani 11.

Nastavljanje brezžične povezave

 **OPOMBA:** Za nastavitvev vašega brezžičnega usmerjevalnika, glejte dokumentacijo priloženo vašemu usmerjevalniku.

Preden lahko uporabite brezžično internetno povezavo, se morate povezati na vaš brezžični usmerjevalnik. Za nastavljanje vaše povezave z brezžičnim usmerjevalnikom:

 **OPOMBA:** Postopki v tem dokumentu so bili napisani za privzeti pogled sistema Windows, torej se lahko ne nanašajo če ste na vašem računalniku Dell™ nastavili pogled Windows Classic.

1. Shranite in zaprite vse odprte datoteke in zaprite vse programe.
2. Kliknite **Start** → **Nadzorna plošča**.

3. Pod **Network and Internet Connections**

(Omrežje in internetne povezave), izberite

Wireless Network Setup Wizard (Čarovnik za nastavitve brezžičnega omrežja).

4. Za uspešno nastavitve sledite navodilom na zaslonu.

Nastavljanje vaše internetne povezave

Za nastavitve internetne povezave, izvedite korake iz naslednjega razdelka.

1. Shranite in zaprite vse odprte datoteke in zaprite vse programe.
2. Dvokliknite ikono ISP na namizju sistema Microsoft Windows.
3. Za uspešno nastavitve sledite navodilom na zaslonu.

Če nimate ikone ISP (vaš ponudnik internetnih storitev) na namizju ali če bi želeli nastaviti drugega ponudnika internetnih storitev, izvedite korake v naslednjem razdelku.

 **OPOMBA:** Če se z internetom trenutno ne morete povezati in ste se v preteklosti že uspešno povezali, se razlog mogoče skriva v izpadu storitev vašega ponudnika internetnih storitev. Obrnite se na vašega ponudnika internetnih storitev in preverite stanje storitev ali pa s povezovanjem poskusite kasneje.

Pripravite si informacije vašega ponudnika internetnih storitev. Če nimate ponudnika internetnih storitev, vam ga lahko pomaga izbrati čarovnik za **vzpostavljanje povezave z internetom**.

 **OPOMBA:** Postopki v tem dokumentu so bili napisani za privzeti pogled sistema Windows, torej se lahko ne nanašajo če ste na vašem računalniku Dell™ nastavili pogled Windows Classic.

1. Shranite in zaprite vse odprte datoteke in zaprite vse programe.
2. Kliknite **Start** → **Nadzorna plošča**.

- Pod **Network and Internet Connections** (Omrežje in internetne povezave), izberite **Setup or Change Your Internet Connection** (Nastavite ali spremenite vašo internetno povezavo).
- Kliknite **Setup** (Nastavitev).
Pojavi se **Čarovnik za novo povezavo**.
- Kliknite **Poveži se z internetom**.
- V naslednjem oknu kliknite ustrezno možnost:
 - Če nimate ponudnika internetnih storitev in ga želite izbrati, kliknite **Izbrati jo želim s seznama ponudnikov internetnih storitev**.
 - Če ste od ponudnika internetnih storitev že prejeli informacije za nastavitev, vendar zraven ni bilo priloženega nastavitvenega CD-ja, kliknite **Povezavo želim vzpostaviti ročno**.
 - Če imate nastavitveni medij, kliknite **Uporabiti želim CD, ki sem ga dobil od ponudnika internetnih storitev**.

 **OPOMBA:** Vaš računalnik nima vgrajenega optičnega pogona. Za postopke, ki vključujejo uporabo medijev, uporabite zunanji optični pogon ali katerokoli zunanjo pomnilniško napravo.

7. Kliknite Naprej.

Če ste izbrali možnost Set up my connection manually in step (Povezavo želim vzpostaviti ročno) 6, nadaljujte do koraka 8. Drugače, sledite navodilom na zaslonu, da dokončate nastavitev.

 **OPOMBA:** Če ne veste, katero vrsto povezave bi izbrali, se obrnite na vašega ponudnika internetnih storitev.

8. Kliknite na primerno možnost pod **How do you want to connect to the Internet? (Kako se želite povezati na internet?) in kliknite **Next** (Naprej).**





9. Za uspešno nastavitev uporabite informacije, ki jih je priskrbel vaš ponudnik internetnih storitev.

Uporaba vašega računalnika Inspiron™ Mini 10

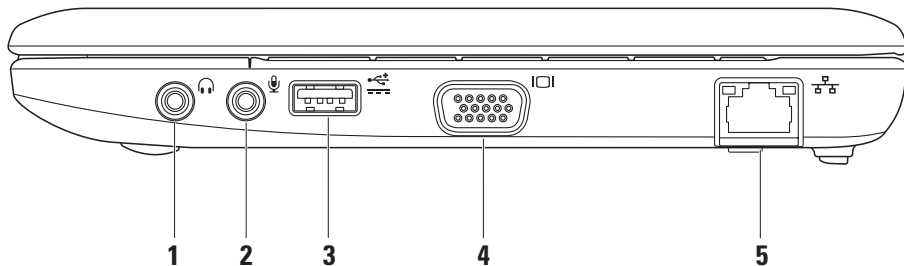
Vaš računalnik Inspiron Mini 10 ima indikatorje in gumbe, ki nudijo informacije ter vam omogočajo izvajanje pogostih opravil. Priključki na vašem računalniku nudijo možnost priklopa dodatnih naprav.

Funkcije desne strani



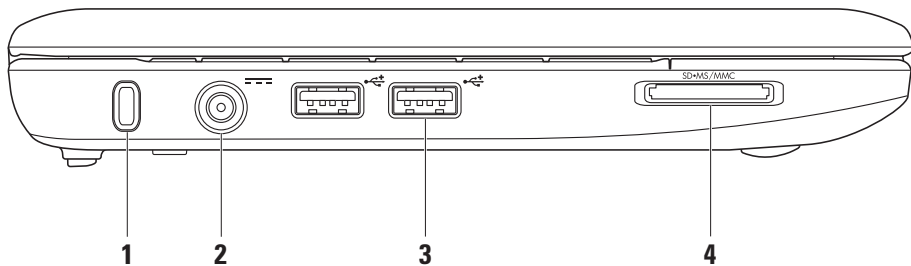

-  **1 Avdio izhod/priključek za slušalke** – Za prikllop para slušalk ali pošiljanje avdia na napajan zvočnik ali zvočni sistem.
-  **2 Avdio vhod/priključek mikrofona** – Za prikllop mikrofona ali vhodnega signala za uporabo z avdio programi.
-  **3 Napajan priključek USB** – Ta priključek se lahko uporabi za naprave USB, ki potrebujejo več napajanja. Ta priključek podpira do 2 A trenutne obremenitve.
-  **4 VGA priključek** – Za prikllop na monitor ali projektor.
-  **5 Omrežni priključek** – Če uporabljate žični omrežni signal, to povezuje vaš računalnik z omrežjem ali širokopasovno napravo.

Funkcije leve strani



- 1 Reža za varnostni kabel** – Za priklop komercialno dostopne naprave proti tatvini na računalnik.

 **OPOMBA:** Preden kupite napravo proti tatvini, se prepričajte da deluje z vašo režo za varnostni kabel na vašem računalniku.

- 2**  **Priključek napajalnika** – Za priklop napajalnika za napajanje računalnika in menjavo akumulatorja.

- 3**  **Priključki USB 2.0 (2)** – Za priklop naprav USB, kot so miška, tipkovnica, tiskalnik, zunanji pogon ali predvajalnik MP3.

4 

Bralnik medijskih kartic 3-v-1 – Nudi hiter in prikladen način za ogledovanje in deljenje digitalnih fotografij, glasbe, videa ter dokumentov shranjenih na naslednjih medijskih pomnilniških karticah:

- Pomnilniška kartica Secure Digital (SD)
- Kartica Secure Digital High Capacity (SDHC)
- Kartica Multimedia Card (MMC)
- Kartica Memory Stick
- Memory Stick PRO

Funkcije osnove računalnika in tipkovnice

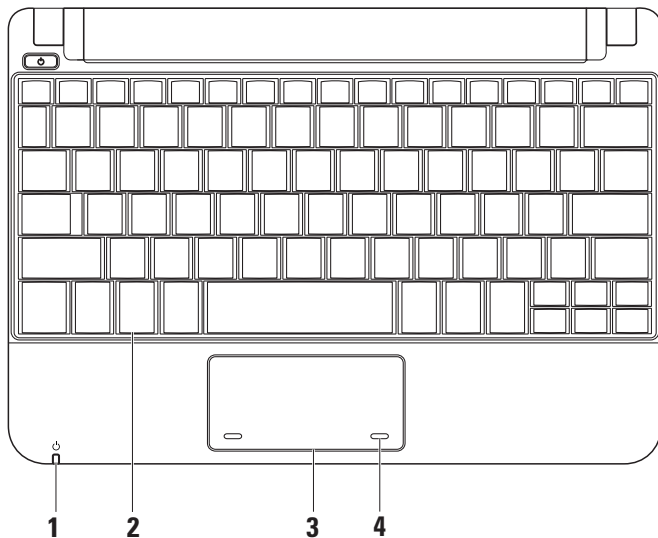

1  **Indikator napajanja/akumulatorja** –

Sveti ali utripa glede na stanje napajanja/napolnjenosti akumulatorja. Lučka prikaže naslednja stanja med polnjenjem ali uporabo računalnika z:

napajalnikom

- Sveti belo – Računalnik je vklopljen in /ali akumulator se polni.
- Utripa belo – računalnik je v stanju mirovanja.
- Lučka ne sveti – Računalnik je izklopljen ali v načinu hibernacije.

akumulatorjem

- Sveti belo – Računalnik je vklopljen.
- Utripa belo – računalnik je v stanju mirovanja.
- Utripa rumeno – Akumulator je prazen. Priklopite napajalnik za polnjenje akumulatorja.
- Ne sveti – računalnik je izklopljen ali v stanju hibernacije.

2 Tipkovnica – Nastavitve za to tipkovnico se lahko prilagodijo z uporabo pripomočka za nastavitve sistema.

3 Sledilna ploščica – Nudi funkcijo miške.

4 Tipke sledilne ploščice (2) – Nudijo funkcije levega- in desnega klika miške.

Kretnje sledilne ploščice

Pomikanje

Omogoča vam pomikanje po vsebini. Funkcija pomikanja vključuje:

Navadno pomikanje – Omogoča vam pomikanje gor in dol, ter desno in levo.

Za pomikanje gor in dol:

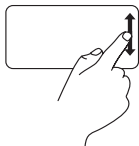

Za pomikanje gor ali dol v aktivnem oknu, pomaknite prst navzgor ali navzdol v navpičnem območju za pomikanje (skrajna desna stran sledilne ploščice).

Za pomikanje desno ali levo:

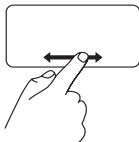

Za pomikanje desno ali levo v aktivnem oknu, pomaknite prst desno ali levo v vodoravnem območju za pomikanje (skrajna spodnja stran sledilne ploščice).

Krožno pomikanje – Omogoča vam pomikanje navzgor in navzdol, ali desno in levo.

Za pomikanje gor in dol:



Pomaknite prst v navpičnem območju za pomikanje (skrajna desna stran sledilne ploščice) ter krožno pomaknite v smeri urinega kazalca za pomikanje navzgor ali v obratni smeri urinega kazalca za pomikanje navzdol.

Za pomikanje desno ali levo:



Pomaknite prst v vodoravnem območju za pomikanje (skrajna spodnja stran sledilne ploščice) ter krožno pomaknite v smeri urinega kazalca za pomikanje desno ali v obratni smeri urinega kazalca za pomikanje levo.

Funkcije zaslona

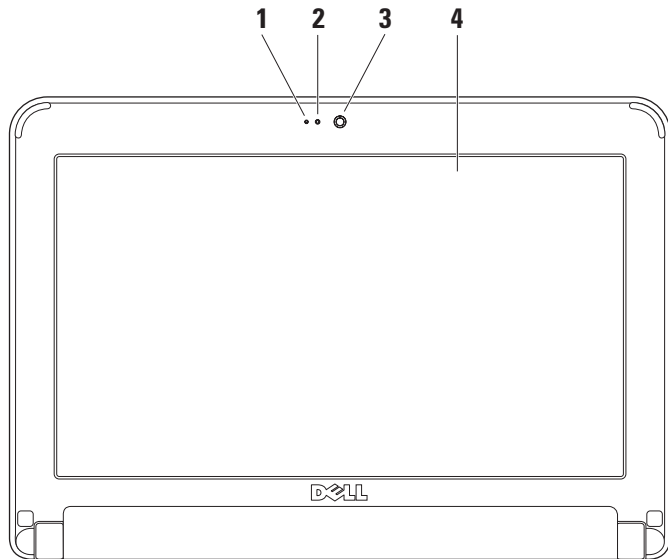

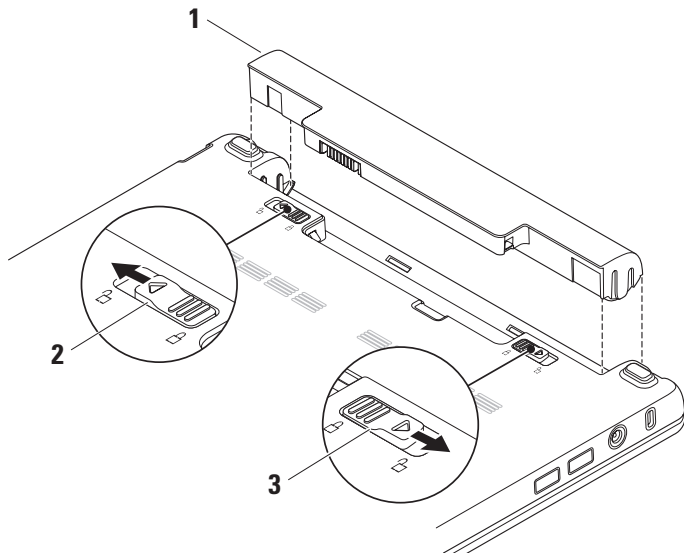

- 1 Mikrofon** – Nudi kakovosten zvok za avdio pogovor in snemanje glasu.
- 2 Indikator dejavnosti kamere** – kaže, ko je kamera vklopljena in izklopljena.
- 3 Kamera** – Vgrajena kamera za zajem videa, konference in klepet.
- 4 Zaslón** – Vaš zaslon se lahko razlikuje glede na izbire, ki ste jih naredili ob nakupu računalnika. Za več informacij o zaslonih glejte Dell tehnološka navodila.

Odstranitev in zamenjava akumulatorja



- 1 Akumulator
- 2 Zatič za sprostitev akumulatorja
- 3 Zatič za zaklep akumulatorja

 **OPOZORILO: z uporabo nezdržljive baterije se poveča tveganje požara ali eksplozije. Računalnik je potrebno uporabljati samo z akumulatorjem kupljenim pri družbi Dell. Ne uporabljajte akumulatorjev iz drugih računalnikov.**

 **OPOZORILO: Pred odstranitvijo akumulatorja, ugasnite računalnik, odstranite zunanje kable (vključno z napajalnikom).**

Odstranjevanje akumulatorja:

1. Izklopite računalnik in ga obrnite.
2. Potisnite zatič za zaklep akumulatorja dokler ne sede na mesto.
3. Potisnite zatič za zaklep akumulatorja na položaj za odklepanje.

4. Povlecite akumulator gor in iz prostora za akumulator.

Za zamenjavo akumulatorja ga potisnite v utor, da se usede na mesto. Nato potisnite zatič za zaklepanje akumulatorja na položaj za zaklepanje.

Funkcije programske opreme

 **OPOMBA:** Za več informacij o funkcijah opisanih v tem razdelku glejte *Dell tehnološka navodila* na vašem trdem disku ali na spletnem mestu Dell Support na naslovu support.dell.com.

Ustvarjalnost in komunikacija

Vaš računalnik lahko uporabite za ustvarjanje predstavitev, brošur, razglednic, letakov in razpredelnic, odvisno od aplikacij nameščenih na vašem računalniku. Preverite vaše naročilo za programsko opremo nameščeno na vašem računalniku.

Po povezovanju na internet, lahko dostopate do spletnih strani, nastavite e-poštni račun, nalagate in prenašate datoteke, in tako naprej.

Razvedrilo in multimedija

Vaš računalnik lahko uporabite za gledanje video posnetkov, igranje iger, poslušanje glasbe ter internetnih radijskih postaj.

Nastavljanje namizja

Svojemu namizju lahko spremenite izgled, ločljivost, ozadje, ohranjevalnik zaslona in drugo, s pomočjo okna **Display Properties** (Lastnosti zaslona).

Za dostop do lastnosti tega okna:

1. Kliknite z desno tipko miške na odprto območje namizja.
2. Kliknite **Properties** (Lastnosti), da odprete okno **Display Properties** (Lastnosti zaslona) in izvedite več o vaših možnostih prilaganjanja zaslona.

Ustvarjanje varnostnih kopij vaših podatkov

Priporočeno je da redno ustvarjate varnostne kopije datotek in imenikov na vašem računalniku. Za ustvarjanje varnostnih kopij:

1. Kliknite **Start** → **All Programs** (Vsi programi) → **Accessories** (Pripomočki) → **System Tools** (Sistemska orodja) → **Backup** (Varnostno kopiranje).
2. Sledite navodilom v čarovniku **Back up Files** (Varnostno kopiranje datotek).

Reševanje težav

⚠ OPOZORILO: Samo usposobljeno servisno osebje lahko odstrani pokrov računalnika. Za navodila o naprednih storitvah in odpravljanje težav glejte *Navodila za servisiranje* na spletnem mestu Dell Support na naslovu support.dell.com.

Omrežne težave

Brezžične povezave

Če je brezžična omrežna povezava izgubljena –

Brezžični usmerjevalnik ne deluje ali je brezžična povezava bila onemogočena na računalniku.

- Preverite svoj brezžični usmerjevalnik, da zagotovite da je prižgan in povezan na vir podatkov (kabelski modem ali omrežno zvezdišče).
- Motnje lahko ovirajo ali prekinjajo vašo brezžično povezavo. Poskusite premakniti

računalnik bližje vašemu brezžičnemu usmerjevalniku.

- Ponovno vzpostavite povezavo z brezžičnim usmerjevalnikom:
 - a. Shranite in zaprite vse odprte datoteke in zaprite vse programe.
 - b. Kliknite **Start** → **Internet Explorer** → **Connect to the Internet** (Poveži se na internet).
 - c. Za uspešno nastavitve sledite navodilom na zaslonu.

Žične povezave

Če je omrežna povezava prekinjena – Kabel se je iztaknil ali pa je poškodovan.

- Preverite kabel, da zagotovite da je vklopljen in ni poškodovan.

Lučka popolnosti povezave na vgrajenem omrežnem priključku vam potrdi da vaša povezava deluje in nudi informacije o stanju:

Reševanje težav

- Zelena – Obstaja dobra povezava med omrežjem 10-Mbps in računalnikom.
- Oranžna – Obstaja dobra povezava med 100-Mbps omrežjem in računalnikom.
- Brez – Računalnik ne zaznava fizične povezave z omrežjem.

 **OPOMBA:** Lučka za popolnost povezave na omrežnem priključku je samo za žične omrežne povezave. Lučka popolnosti povezave ne nudi stanja za brezžične povezave.

Težave z napajanjem

Če je lučka za napajanje ne sveti – Ali je računalnik ugasnjen ali ne prejema energije.

- Če je računalnik priključen na razdelilnik, se prepričajte, da je razdelilnik priključen na električno vtičnico ter da je vklopljen. Izognite se protinapetostnim napravam, ojačevalcem in podaljškom, da preverite da se računalnik pravilno prižge.

- Električno vtičnico preverite tako, da nanjo priključite drugo napravo, na primer namizno lučko.
- Preverite povezave kabla napajalnika. Če ima napajalnik lučko, preverite da je če je lučka na napajalniku prižgana.

Če je lučka napajalnika bela in se računalnik ne odziva – Zaslon morda ni priključen ali vklopljen. Pritisnite gumb za vklop/izklop, da izklopite računalnik nato ga ponovno vklopite.

Če lučka napajalnika utripa belo – Računalnik je v stanju pripravljenosti. Pritisnite tipko na tipkovnici, premaknite kazalec s sledilno ploščico ali miško, ali pritisnite tipko za vklop za nadaljevanje z normalnim delovanjem.

Če lučka napajalnika utripa rumeno – Naprava je morda v okvari ali pa je akumulator prazen.

- Če je računalnik pod električno napetostjo, morda ena izmed naprav deluje nepravilno ali pa je nepravilno nameščena.
- Če je akumulator prazen, priključite računalnik na napajalnik.

Če naletite na motnje, ki motijo sprejem vašega računalnika – Nezaželen signal ustvarja motnje s prekinjanjem ali oviranjem drugih signalov. Nekateri možni vzroki za motnje so:

- Podaljški napajalnika, tipkovnice in miške.
- V razdelilnik je priključeno preveč naprav.
- Več razdelilnikov priključenih na isto električno vtičnico.

Težave s pomnilnikom

Če prejmete sporočilo nezadosten spomin –

- Shranite in zaprite vse odprte datoteke in programe, ki jih ne uporabljate da vidite če to reši težave.
- Glejte dokumentacijo programske opreme glede minimalnih zahtev pomnilnika.

Če imate druge težave s pomnilnikom –

- Prepričajte se da sledite navodilom namestitve (glejte *Navodila za servisiranje* na spletnem mestu Dell Support na naslovu support.dell.com).

- Zaženite diagnostiko Dell Diagnostics (glejte «Diagnostika Dell» na strani 35).

Zaklepanja in težave programske opreme

Če se vaš računalnik ne zažene – Prepričajte se da so kabli čvrsto povezani na računalnik in električno vtičnico.

Če se program preneha odzivati – Končajte program:

1. Hkrati pritisnite <Ctrl> <Shift> <Esc>.
2. Kliknite **Applications** (aplikacije).
3. Kliknite program, ki se ne odziva
4. Kliknite **End Task** (končaj opravilo).

Če se program nenehno sesuva – Preverite dokumentacijo programske opreme. Če je potrebno, odstranite in nato ponovno namestite program.



OPOMBA: Programska oprema ponavadi vključuje namestitvena navodila v svoji dokumentaciji ali na mediju (CD ali DVD).

 **OPOMBA:** Vaš računalnik nima vgrajenega optičnega pogona. Za postopke, ki vključujejo uporabo medijev, uporabite zunanji optični pogon ali katerokoli zunanjo pomnilniško napravo.

Če se računalnik preneha odzivati ali se pojavi moder zaslon –

 **PREVIDNO:** Če ne izvedete zaustavitve operacijskega sistema lahko izgubite podatke.

Če en morete dobiti odziva s pritiskom na tipko na tipkovnici ali premikanjem miške, pritisnite in držite gumb za vklop/izklop vsaj 8 do 10 sekund dokler se računalnik ne izklopi ter ga nato ponovno zaženite.

Če je program zasnovan za prejšnjo različico operacijskega sistema Microsoft® Windows® –

Zaženite čarovnik za združljivost programov (Program Compatibility Wizard). Čarovnik za združljivost programov (Program Compatibility Wizard) nastavi program tako, da ta deluje v okoljih operacijskih sistemov, ki niso podobna okolju sistema XP.

1. Kliknite **Start** → **All Programs** (Vsi programi) → **Accessories** (Pripomočki) → **Program Compatibility Wizard** (Čarovnik za združljivost programov).
2. Na začetnem zaslonu kliknite **Next** (Naprej).
3. Sledite navodilom na zaslonu.

Če imate druge težave s programsko opremo –

- Nemudoma naredite varnostno kopijo datotek.
- Uporabite antivirusni program za pregled trdega diska ali CD medijev.
- Shranite in zaprite vse odprte datoteke ali programe ter zaustavite računalnik preko menija **Start**.
- Preverite dokumentacijo programske opreme ali kontaktirajte proizvajalca programske opreme za informacije o odpravljanju težav:
 - Prepričajte se da je program združljiv z operacijskim sistemom na vašem računalniku.

- Prepričajte se da vaš računalnik ustreza minimalnim strojnim zahtevam za izvajanje te programske opreme. Glejte dokumentacijo programske opreme za informacije.
- Prepričajte se da je program pravilno nameščen in konfiguriran.
- Preverite da gonilniki naprave niso v sporu s programom.
- Če je potrebno, odstranite in nato ponovno namestite program Dell Support Center.
- Zapišite vse napake ki se prikažejo, za lažjo pomoč pri kontaktiranju družbe Dell.

Uporabo orodij za podporo

 **OPOMBA:** Navodila v tem razdelku so namenjena računalnikom z nameščenim operacijskim sistemom Windows XP.

Dell Support Center

Dell Support Center vam pomaga najti storitve, podporo in informacije za sistem, ki jih potrebujete.

Za več informacij o **Dell Support Center** in dostopnih orodjih za podporo kliknite zavihek **Services** (Storitve) na spletnem naslovu **support.dell.com**.

Kliknite  ikono v opravilni vrstici za zagon aplikacije. Domača stran nudi povezave za dostop do:

- Samostojne pomoči (odpravljanje težav, varnost, zmogljivost sistema, omrežje/internet, varnostne kopije/obnovitev sistema ter operacijski sistem Windows)

- Opozorila (tehnična podpora vas opozori na pomembne stvari glede vašega računalnika)
- Pomoč družbe Dell (tehnična podpora z DellConnect™, storitvami za stranke, usposabljanjem in vodniki, kako pomagati s storitvami Dell on Call ter Online Scan s PCCheckUp)

O vašem sistemu (sistemska dokumentacija, informacije o garanciji, sistemske informacije, posodobitve in pripomočki). Vrh domače strani **Dell Support Center** prikazuje številko modela vašega računalnika poleg njegove servisne oznake in kode express service code.

Za več informacij o **Dell Support Center** glejte *Dell tehnološka navodila* na vašem trdem disku ali na spletnem mestu Dell Support na naslovu **support.dell.com**.

Sistemska sporočila

Če ima vaš računalnik težavo ali napako, lahko prikaže sistemsko sporočilo, ki vam lahko pomaga identificirati vzrok in dejanja potrebna za odpravo te težave.

 **OPOMBA:** Če prejeto sporočilo ni navedeno med naslednjimi primeri, glejte dokumentacijo za operacijski sistem ali program, ki ste ga izvajali ko se je sporočilo prikazalo. Drugače glejte *Dell tehnološka navodila* na spletnem mestu Dell Support na naslovu **support.dell.com**.

Opozorilo! Prejšnji poskusi pri zagonu tega sistema so bili neuspešni pri kontrolni točki [nnnn]. Za pomoč pri odpravljanju te težave prosim zapišite to kontrolno točko in kontaktirajte tehnično podporo družbe Dell – Računalnik ni uspel končati zagonsko rutino trikrat zapored zaradi iste napake (za pomoč glejte «Kontaktiranje družbe Dell» na strani 47).

CMOS checksum napaka – Možnost okvare matične plošče ali pa je RTC baterija prazna. Nadomestite akumulator. (Glejte *Dell tehnološka navodila* na vašem trdem disku ali na spletnem mestu Dell Support na naslovu **support.dell.com** ali glejte «Kontaktiranje družbe Dell» na strani 47 za pomoč).

Okvara trdega diska (HDD) – Možna okvara trdega diska med POST (glejte «Kontaktiranje družbe Dell» na strani 47).

Napaka branja trdega diska (HDD) – Možna okvara trdega diska med HDD zagonskim testom (glejte «Kontaktiranje družbe Dell» na strani 47).

Okvara tipkovnice – Okvara tipkovnice ali kabla.

Ni dostopne zagonske naprave – Ni zagonske particije na trdem disku, kabel trdega diska se je iztaknil ali zagonska naprava ne obstaja.

- Če je zagonska naprava trdi disk, se prepričajte, da je priključek povezan in je naprava pravilno nameščena ter označena kot zagonska naprava.

Uporabo orodij za podporo

- Vstopite v namestitev sistema ter se prepričajte da so podatki o zagonski sekvenci pravilni (glejte *Dell tehnološka navodila* na vašem trdem disku ali na spletnem mestu Dell Support na naslovu **support.dell.com**).

Ni prekinitev časovnika – Čip na sistemski plošči je morda okvarjen ali pa je okvarjena sistemsko ploščo (za pomoč glejte «Kontaktiranje družbe Dell» na strani 47).

USB preko trenutne napake – Izklopite napravo USB. Vaša naprava USB potrebuje več energije za pravilno delovanje. Uporabite zunanji vir napajanja za priklop naprave USB, ali če ima naprava dva kabla USB, priklopite oba.

OBVESTILO – NADZORNI SISTEM trdega diska je sporočil, da je parameter prekoračil običajen delovni razpon. Podjetje Dell priporoča, da redno ustvarjate varnostne kopije vaših podatkov. Parameter zunaj dosega lahko ali ne nakaže potencialno težavo trdega diska – Napaka S.M.A.R.T, možna okvara trdega diska.

Ta funkcija se lahko omogoči ali onemogoči v nastavitvah BIOS (glejte «Kontaktiranje družbe Dell» na strani 47).

Odpravljalca težav s strojno opremo

Če naprava ni zaznana med namestitvijo operacijskega sistema ali je zaznana vendar nepravilno konfigurirana, lahko uporabite **Odpravljalca težav s strojno opremo** (Hardware Troubleshooter) za odpravo nezdružljivosti.

Za zagon odpravljalca težav s strojno opremo:

1. Kliknite **Start** → **Help and Support** (Pomoč in podpora).
2. Vpišite `hardware troubleshooter` v polje za iskanje ter pritisnite <Enter> za začetek iskanja.
3. Izmed rezultatov iskanja izberite možnost, ki kar najbolje opisuje vašo težavo in sledite korakom za odpravljanje napak.

Dell diagnostika

Če naletite na težavo pri računalniku, izvedite preverjanje iz poglavja «Težave z zaklepi in programsko opremo» na strani 29 in zaženite diagnostiko Dell Diagnostics, šele nato pa vzpostavite stik s tehnično pomočjo podjetja Dell (glejte «Kontaktiranje družbe Dell» na strani 47).

Priporočljivo je, da pred začetkom te postopke natisnete.

 **OPOMBA:** Dell Diagnostics deluje samo na računalnikih Dell.

 **OPOMBA:** Medij *Drivers and Utilities* (gonilniki in pripomočki) je opsijski in mogoče ni prispel zraven vašega računalnika.

Za pregled informacij konfiguracije vašega računalnika in zagotavljanje da je naprava, ki jo želite testirati prikazana v nastavitvenem programu sistema in je aktivna. Glejte razdelek namestitvev sistema v *Dell tehnoloških navodilih*.

S trdega diska ali z medija *Drivers and Utilities* zaženite diagnostiko Dell Diagnostics.

Zagon diagnostike Dell Diagnostics iz trdega diska

Diagnostiko Dell najdete na skriti particiji z diagnostičnimi pripomočki na trdem disku.

 **OPOMBA:** Če vaš računalnik ne prikaže slike na zaslonu glejte «Kontaktiranje družbe Dell» na strani 47.

1. Preverite, ali je računalnik priključen na električno omrežje in da vtičnica električnega omrežja deluje pravilno.
2. Vklopite (ali ponovno zaženite) računalnik.
3. Ko se prikaže logotip DELL™, nemudoma pritisnite <F12>. Iz zagonskega menija izberite **Diagnostics** ter pritisnite <Enter>.

 **OPOMBA:** Če čakate predolgo in se prikaže logotip operacijskega sistema, počakajte še malo dlje, dokler se ne prikaže namizje programa Microsoft® Windows®; nato zaustavite računalnik in poskusite znova.

Uporabo orodij za podporo

 **OPOMBA:** Če se prikaže sporočilo, da ni bilo mogoče najti razdelka z diagnostičnimi pripomočki, zaženite diagnostiko Dell Diagnostics z medija *Drivers and Utilities*.

4. Pritisnite poljubno tipko za zagon diagnostike Dell iz particije z diagnostičnimi pripomočki na trdem disku.

Zagon Dell Diagnostics iz medija gonilniki in pripomočki

 **OPOMBA:** Vaš računalnik nima vgrajenega optičnega pogona. Za postopke, ki vključujejo uporabo medijev, uporabite zunanji optični pogon ali katerokoli zunanjo pomnilniško napravo.

1. Vstavite medij *Drivers and Utilities* (gonilniki in pripomočki).
2. Zaustavite računalnik in ga ponovno zaženite. Ko se prikaže logotip DELL, nemudoma pritisnite <F2>.

 **OPOMBA:** Če čakate predolgo in se prikaže logotip operacijskega sistema, počakajte še malo dlje, dokler se ne prikaže namizje programa Microsoft® Windows®, nato pa zaustavite računalnik in poskusite znova.

 **OPOMBA:** Naslednji koraki le za enkrat spremenijo zaporedje zagona. Naslednji zagon računalnika bo potekal z naprave, določene v programu za namestitev sistema.

3. Ko se prikaže seznam zagonskih naprav, izberite **CD/DVD/CD-RW** in pritisnite <Enter>.
4. Iz menija ki se prikaže izberite možnost **Boot from CD-ROM** ter pritisnite <Enter>.
5. Vtipkajte 1 za zagon menija CDja in pritisnite <Enter> za nadaljevanje.
6. V oštevilčenem seznamu izberite **Zaženi 32-bitno aplikacijo Dell Diagnostics**. Če je navedenih več različic, izberite različico, ki je primerna za vaš računalnik.
7. Ko se pojavi **Glavni meni** aplikacije Dell Diagnostics, izberite preizkus, ki ga želite izvesti.

Obnovitev vašega operacijskega sistema

Vaš operacijski sistem lahko obnovite na naslednje načine:

- Sistem Obnovitev vrne vaš računalnik v prejšnje stanje delovanja brez vpliva na podatke. Uporabite obnovitev sistema (System Restore) kot prvo rešitev za obnovitev vašega operacijskega sistema in ohranitev podatkov.
- Dell Obnovitev tovarniške slike povrne trdi disk v stanje delovanja, kot je bilo ob nakupu računalnika. Ta postopek trajno izbriše vse podatke na vašem trdem disku in odstrani vse programe nameščene po tem ko ste prejeli računalnik. Uporabite Dell obnovitev tovarniške slike (Factory Image Restore) samo če obnovitev sistema (System Restore) ni rešila težav operacijskega sistema.
- Če ste z računalnikom prejeli medij z operacijskim sistemom, ga lahko uporabite za obnovitev operacijskega sistema. Vendar,

uporaba tudi izbriše vse podatke na disku. Uporabite medij samo če obnovitev sistema (System Restore) ni rešila težav operacijskega sistema.

Obnovitev sistema (System Restore)

Operacijski sistemi Windows nudijo možnost obnovitve sistema, ki omogoča povrnitev računalnika v prejšnje stanje delovanja (brez vpliva na podatke) če so spremembe strojne opreme, programske opreme ali druge systemske nastavitve pustile računalnik v nezaželenem stanju delovanja. Vse spremembe, ki jih naredi obnovitev sistema so popolnoma razveljavljive.

 **PREVIDNO: Naredite redne varnostne kopije podatkovnih datotek. Obnovitev sistema ne nadzoruje in ne obnavlja podatkovnih datotek.**

Obnovitev vašega operacijskega sistema

 **OPOMBA:** Postopki v tem dokumentu so bili napisani za privzeti pogled sistema Windows, torej se lahko ne nanašajo če ste na vašem računalniku Dell™ nastavili pogled Windows Classic.

Zagon obnovitve sistema

1. Kliknite **Start**→ **All Programs** (Vsi programi)→ **Accessories** (Pripomočki)→ **System Tools** (Sistemska orodja)→ **System Restore** (Obnovitev sistema).
2. Na začetnem zaslonu kliknite **Next** (Naprej).
3. Sledite navodilom na zaslonu.

Razveljavitev zadnje obnovitve sistema

 **OPOMBA:** Preden razveljavite zadnjo obnovitev sistema, shranite in zaprite vse odprte datoteke in odidite iz vseh odprtih programov. Ne spreminjajte, odpirajte ali brišite datotek ali programov, dokler obnovitev sistema ni zaključena.

1. Kliknite **Start**→ **All Programs** (Vsi programi)→ **Accessories** (Pripomočki)→ **System Tools** (Sistemska orodja)→ **System Restore** (Obnovitev sistema).
2. Na začetnem zaslonu kliknite **Undo my last restoration** (Razveljavi mojo zadnjo obnovitev) in nato kliknite **Next** (Naprej).
3. Sledite navodilom na zaslonu.

Uporaba Dell™ PC Restore

 **PREVIDNO:** Uporaba Dell obnovitve računalnika (Dell PC Restore) trajno izbriše vse podatke na trdem disku in odstrani vse programe ali gonilnike, ki ste jih namestili na računalnik za tem ko ste prejeli računalnik. Če je možno, naredite varnostne kopije podatkov preden uporabite te možnosti. Uporabite PC Restore samo, če obnovitev sistema (System Restore) ni rešila težav operacijskega sistema.

 **OPOMBA:** Dell PC Restore družbe Symantec in Dell obnovitev tovarniške slike (Factory Image Restore) morda nista na voljo v nekaterih državah ali na nekaterih računalnikih.

Uporabite Dell PC Restore kot zadnjo metodo za obnovitev vašega operacijskega sistema. Te možnosti obnovijo vaš trdi disk v stanje delovanje kot je bilo ob nakupu računalnika. Vsi programi ali datoteke, ki ste jih dodali po tem ko ste dobili računalnik—vključno s podatki—se trajno izbrišejo iz trdega diska.

Podatki vključujejo dokumente, preglednice, e-poštna sporočila, digitalne fotografije, glasbene datoteke in tako naprej. Če je možno, naredite varnostno kopijo vseh podatkov preden uporabite PC Restore.

Za izvedbo obnovitev računalnika s PC Restore:

1. Vključite računalnik.

Med postopkom zagona, se na vrhu zaslona prikaže morda vrstica z **www.dell.com**.

- 2.** Ob prikazu modre vrstice, nemudoma pritisnite <Ctrl> <F11>. Če čakate predolgo in se prikaže logotip operacijskega sistema, počakajte še malo dlje, dokler se ne prikaže namizje programa Microsoft® Windows®; nato zaustavite računalnik in poskusite znova.

 **PREVIDNO: Če ne želite nadaljevati z obnovitvijo s PC Restore, kliknite Reboot (Ponovni zagon).**

- 3.** Kliknite **Restore** (Obnovitev) in kliknite **Confirm** (Potrdi).

Postopek obnovitve traja približno 6 do 10 minut.

- 4.** Ko je od vas to zahtevano, kliknite **Finish** (Končaj) za ponovni zagon računalnika.

 **OPOMBA:** Računalnika ne ugašajte ročno. Kliknite **Finish** (Končaj) in dovolite računalniku popoln ponovni zagon.

Obnovitev vašega operacijskega sistema

5. Ko je od vas to zahtevano, kliknite **Yes** (Da).

Računalnik se ponovno zažene. Ker se računalnik obnavlja na svoje izvirno stanje delovanja, so prikazani zasloni, kot je Licenčna podoba za končnega uporabnika, enaki tistim, ki so se pojavili prvič, ko ste prižgali računalnik.

6. Kliknite **Naprej**.

Pojavi se zaslonski Obnovitev sistema in računalnik se ponovno zažene.

Po vnovičnem zagonu računalnika kliknite **V redu**.

Ponovna namestitev operacijskega sistema

Preden začnete

Če razmišljate o ponovni namestitvi operacijskega sistema Windows da bi odpravili težave z novo nameščenim gonilnikom, najprej poskusite uporabiti Windows razveljavitev gonilnika naprave (Windows Device Driver Rollback). Če razveljavitev gonilnika naprave ne reši težave, uporabite obnovitev sistema za vrnitev vašega operacijskega sistema v stanje delovanja preden ste namestili nov gonilnik naprave. Glejte «Obnovitev sistema» na strani 37.

 **PREVIDNO: Preden izvedete namestitev, naredite varnostne kopije vseh podatkovnih datotek na primarnem pogonu trdega diska. Za navadne konfiguracije pogona trdega diska je primarni pogon trdega diska prvi pogon, ki ga zazna računalnik.**

Za ponovno namestitvev sistema Windows potrebujete naslednje:

- Medij z *operacijskim sistemom* Dell
- Medij z *gonilniki in pripomočki* Dell

 **OPOMBA:** Medij *Gonilniki in pripomočki* Dell vsebuje gonilnike, ki so bili nameščeni na sistem med sestavljanjem računalnika. Uporabite medij Dell *gonilniki in pripomočki* (Drivers and Utilities) za nalaganje vseh potrebnih gonilnikov. Odvisno od regije kjer ste naročili računalnik, ali zahtevali medij, sta medija Dell *gonilniki in pripomočki in Operacijski sistem* lahko ne priložena vašemu računalniku.

Ponovna namestitev operacijskega sistema Windows

Postopek ponovne namestitve lahko traja 1 do 2 uri, da se zaključi. Ko ponovno namestite operacijski sistem, morate prav tako ponovno namestiti gonilnike naprav, programe za zaščito pred virusi in drugo programsko opremo.

 **OPOMBA:** Vaš računalnik nima vgrajenega optičnega pogona. Za postopke, ki vključujejo uporabo medijev, uporabite zunanji optični pogon ali katerokoli zunanjo pomnilniško napravo.

1. Shranite in zaprite vse odprte datoteke in odidite iz vseh odprtih programov.
2. Vstavite medij z *operacijskim sistemom*.
3. Kliknite **Izhod**, če se prikaže sporočilo za **namestitev programa Windows**.
4. Ponovno zaženite računalnik.
5. Ko se prikaže logotip DELL, nemudoma pritisnite <F2>.

 **OPOMBA:** Če čakate predolgo in se prikaže logotip operacijskega sistema, počakajte še malo dlje, dokler se ne prikaže namizje programa Microsoft® Windows®, nato pa zaustavite računalnik in poskusite znova.

Obnovitev vašega operacijskega sistema

-  **OPOMBA:** Naslednji koraki le za enkrat spremenijo zaporedje zagona. Naslednji zagon računalnika bo potekal z naprave, določene v programu za namestitev sistema.
6. Ko se prikaže seznam zagonskih naprav, izberite **CD/DVD/CD-RW Drive** in pritisnite <Enter>.
 7. **Za zagon s CD-pogona** pritisnite katero koli tipko. Za uspešno namestitev sledite navodilom na zaslonu.

Iskanje pomoči

Če imate težave z vašim računalnikom, lahko opravite naslednje korake za diagnozo in odpravljanje težav:

1. Glejte «Odpravljanje težav» na strani 27 za informacije in postopke, ki se nanašajo na težave ki jih ima vaš računalnik.
2. Glejte «Diagnostika Dell» na strani 35 za postopke kako zagnati diagnostiko Dell.
3. Izpolnite «Diagnostični kontrolni list» na strani 47.
4. Uporabite obsežen programski nabor spletnih storitev družbe Dell na voljo na spletnem mestu Dell Support (**support.dell.com**) za pomoč z namestitvijo in postopki odpravljanja težav. Glejte «Spletne storitve» na strani 44 za bolj obsežen seznam storitev spletnega mesta Dell Support.
5. Če prejšnji koraki niso rešili težav si pogledjte «Preden pokličete» na strani 47 in nato «Kontaktiranje družbe Dell» na strani 47.

 **OPOMBA:** Pokličite podporo družbe Dell z enega telefona, ki je blizu računalnika tako, da vam osebje za podporo lahko pomaga z vsemi potrebnimi postopki.

 **OPOMBA:** Sistem družbe Dell Express Service Code ni na voljo v vseh državah.

Ko vas za to vpraša avtomatiziran telefonski sistem družbe Dell, vnesite vašo številko Express Service Code za preusmeritev klica neposredno k primernemu osebju za podporo. Če nimate številke Express Service Code, odprite mapo **Dell Accessories** (Pripomočki Dell), dvokliknite ikono **Express Service Code**, ter sledite navodilom.

 **OPOMBA:** Nekatero od spodaj navedenih storitev niso vedno na voljo na vseh lokacijah zunaj kontinentalnih Združenih držav. Za informacije o dostopnosti pokličite vašega lokalnega predstavnika družbe Dell.

Tehnična podpora in storitve za stranke

Storitev podpore družbe Dell vam je na za vsa vprašanja glede strojne opreme Dell. Naše osebe za podporo uporablja računalniško diagnostiko za nudenje hitrih, natančnih odgovorov.

Za kontaktiranje podpore družbe Dell, glejte «Preden pokličete» na strani 47 in nato glejte kontaktne informacije za vašo regijo ali pojdite na spletni naslov **support.dell.com**.

Spletne storitve

Na naslednjih spletnih straneh se lahko naučite od izdelkih in storitvah Dell:

- **www.dell.com**
- **www.dell.com/ap** (samo Azijske/pacifiške države)
- **www.dell.com/jp** (samo Japonska)
- **www.euro.dell.com** (samo Evropa)
- **www.dell.com/la** (Latinska Amerika in Karibske države)
- **www.dell.ca** (samo Kanada)

Do podpore družbe Dell lahko dostopate preko naslednjih spletnih mest in e-poštnih naslovov: spletne strani za podporo Dell Support

- **support.dell.com**
- **support.jp.dell.com** (samo Japonska)
- **support.euro.dell.com** (samo Evropa)

Dell Support e-poštni naslovi

- **mobile_support@us.dell.com**
- **support@us.dell.com**
- **la-techsupport@dell.com** (samo države Latinske Amerike in Karibskih držav)
- **apsupport@dell.com** (samo Azijske/pacifiške države)

E-poštni naslovi trženja in prodaje družbe Dell

- **apmarketing@dell.com** (samo Azijske/pacifiške države)
- **sales_canada@dell.com** (samo Kanada)

Anonimni protokol za prenos datotek (FTP)

- **ftp.dell.com**

Prijavite se kot uporabnik: `anonymous` (anonimno), in uporabite svoj e-poštni naslov kot geslo.

Avtomatizirana storitev stanja naročila

Za preverjanja stanja vseh izdelkov Dell, ki ste jih naročili, lahko greste na spletno mesto **support.dell.com**, ali pa lahko pokličete avtomatizirano storitev stanja naročila. Posnetek vas vpraša po podatkih potrebnih lociranje in poročilo o vašem naročilu. Za informacije o dostopanju do telefonske številke za vašo regijo, glejte «Kontaktiranje družbe Dell» na strani 47 za težave z vašim naročilom.

Če imate težave z vašim naročilo, kot so manjkajoči deli, obrabljeni deli, napačni deli ali nepravilnosti na računu, kontaktirajte družbo Dell za pomoč strankam. Ob klicu imejte pripravljen svoj račun ali izpisek

pošiljke. Za telefonsko številko za vašo regijo, glejte «Kontaktiranje družbe Dell» na strani 47.

Informacije o izdelku

Če potrebujete informacije o dodatnih izdelkih, ki so na voljo pri družbi Dell ali bi radi naredili naročilo, obiščite spletno stran Dell na naslovu **www.dell.com**. Za telefonsko številko v vaši regiji ali za prodajnega strokovnjaka, glejte «Kontaktiranje družbe Dell» na strani 47.

Vračanje predmetov za popravilo pod garancijo ali za kredit

Pripravite vse predmete, ki jih vračate, ali za popravilo ali kredit, na sledeč način:

1. Pokličite družbo Dell, da izveste o postopkih vračanja predmetov na popravilo pod garancijo ali za kredit.



OPOMBA: Za telefonsko številko za vašo regijo, glejte «Kontaktiranje družbe Dell» na strani 47.

Iskanje pomoči

2. Vključite kopijo računa in pismo z opisom razloga vrnitve.
3. Vključite kopijo Diagnostičnega kontrolnega lista (glejte «Diagnostični kontrolni list» na strani 47), ki označuje teste, ki ste jih pognali ter vsa sporočila o napakah, ki jih je javila diagnostika Dell (glejte «Dell diagnostika» na strani 35).
4. Vključite vse dodatke ki pripadajo predmetu/ predmetom, ki se vračajo (napajalni kabli, programska oprema, priročniki, itd.) če je vrnitev za kredit.
5. Opremo, ki jo vračate, zapakirajte v izvorno (ali enakovredno) embalažo.

 **OPOMBA:** Vi ste odgovorni za stroške pošiljanja. Odgovorni ste tudi za zavarovanje vseh vrnjenih izdelkov, in sprejemate tveganje izgube med pošiljanjem družbi Dell. Paketi s plačilom po povzetju niso sprejemljivi.

 **OPOMBA:** Vrnitve, katerim manjka katere od prejšnjih zahtev bodo zavrjene v sprejemni pisarni družbe Dell in vrnjene pošiljatelju.

Preden pokličete

 **OPOMBA:** Imejte svojo številko Express Service Code pripravljeno, ko pokličete. Številka pomaga avtomatskemu telefonskemu sistemu družbe Dell za podporo, da vaš klic bolj učinkovito usmeri. Lahko vas vpraša tudi po servisni oznaki (Service Tag, ki se nahaja na zadnji ali spodnji strani vašega računalnika).

Spomnite se izpolniti naslednji diagnostični kontrolni list. Če je možno, vklopite računalnik preden pokličete družbo Dell za pomoč in kličite s telefona pri ali blizu računalnika. Lahko da boste morali vnesti nekaj ukazov preko tipkovnice, nuditi podrobne informacije med operacijami, ali poskusili druge korake za odpravljanje težav, ki so možni samo pri računalniku. Poskrbite da je dokumentacija računalnika na voljo.

Diagnostični kontrolni list

- Ime:
- Datum:
- Naslov:
- Telefonska številka:
- Servisna številka (črtna koda zadaj ali na dnu računalnika):
- Koda za hitre storitve:
- Avtorizacijska številka za vrnitveni material (če ste jo dobili s strani tehnika družbe Dell):
- Operacijski sistem in različica:
- Naprave:
- Razširitvene kartice:
- Ali ste povezani na omrežje? Da /Ne
- Omrežje, različica in omrežni vmesnik:
- Programi in različice:

Glejte dokumentacijo operacijskega sistema za določanje vsebine zagonskih datotek računalnika. Če je računalnik priklopljen na tiskalnik, natisnite vsako datoteko. Drugače, posnamite vsebine vsake datoteke preden pokličete družbo Dell.

- Sporočila o napakah, kode piskanja ali diagnostične kode:
- Opis težave in postopki odpravljanja težave, ki ste jih opravili:

Stik z družbo Dell

Za stranke v Združenih državah, pokličite 800-WWW-DELL (800-999-3355).

 **OPOMBA:** Če nimate aktivne internetne povezave, lahko najdete kontaktne informacije na vašem računu, izpisku s paketa ali katalogu izdelkov Dell.

Družba Dell nudi številne spletne in telefonske možnosti storitev za podporo. Dostopnost se razlikuje po državah in izdelkih, in nekatere storitve morda niso na voljo na vašem območju.

Iskanje pomoči

Za kontaktiranje družbe Dell za prodajo, tehnično podporo ali težave s storitvami za stranke:

1. Obiščite **support.dell.com**.
2. Preverite vašo državo ali regijo v spustnem meniju **Choose A Country/Region** (Izberite državo/regijo) na dnu strani.
3. Kliknite **Contact Us** (Kontaktirajte nas) na levi strani strani.
4. Izberite primerno povezavo za storitev ali podporo, ki jo potrebujete.
5. Izberite metodo kontaktiranja družbe Dell, ki je primerna za vas.

Iskanje več Informacije in viri

Če potrebujete:

ponovna namestitev operacijskega sistema.

zagon diagnostičnega programa za vaš računalnik, ponovna namestitev namizne programske opreme sistema ali posodobitev gonilnikov za vaš računalnik in datoteke preberi me.

naučite se več o vašem operacijskem sistemu, vzdrževanju zunanjih naprav, RAID-u, Internetu, Bluetooth®-u, omreženju in elektronski pošti.

nadgradite računalnik z novim ali dodatnim pomnilnikom, ali novim trdim diskom.

ponovno namestite ali zamenjajte obrabljene ali poškodovane dele.

Glejte:

medij operacijskega sistema.

Medij z *Gonilniki in pripomočki*.



OPOMBA: Posodobitve gonilnikov in dokumentacije lahko najdete na spletnem mestu Dell™ Support na naslovu **support.dell.com**.

Dell tehnološka navodila na voljo na vašem trdem disku.

Navodila za servisiranje na spletnem mestu Dell Support na naslovu **support.dell.com**



OPOMBA: V nekaterih državah lahko odpiranje in zamenjava delov računalnika razveljavi vašo garancijo. Preverite vašo garancijo in politiko vračanje preden začnete delati znotraj računalnika.

Če potrebujete:

najdite varnostne informacije za najboljše prakse za vaš računalnik.

pregled informacij garancije, roki in pogoji (samo ZDA), varnostne informacije, informacije o pravilnostih, ergonomske informacije in licenčna pogodba končnega uporabnika.

najdite svojo servisno številko/številko Express Service Code – servisno številko morate uporabiti za identifikacijo vašega računalnika na **support.dell.com** ali za kontaktiranje tehnične podpore.

najdite gonilnike in prenose.

dostop do tehnične podpore in pomoči izdelka.

preverite stanje vašega naročila za nove nakupe.

najdite rešitve in odgovore na pogosta vprašanja.

najdite informacije za najnovejše posodobitve o tehničnih spremembah vašega računalnika ali napredni tehnični referenčni material za tehnike in izkušene uporabnike.

Glejte:

varnostni in regulatorni dokumenti, ki ste jih prejeli z računalnikom ter glejte tudi spletno mesto Regulatory Compliance na naslovu **www.dell.com/regulatory_compliance**.

na zadnji ali spodnji strani računalnika.

Dell™ Support na naslovu **support.dell.com**.

Specifikacije

Model sistema

Inspiron 1011

Ta razdelek nudi osnovne informacije, ki jih boste lahko potrebovali ob namestitvi sistema, posodabljanju gonilnikov ali nadgrajevanju računalnika.

 **OPOMBA:** Ponudbe se razlikujejo po regijah. Za več informacij o konfiguraciji vašega računalnika, kliknite **Start** → **Help and Support** (Pomoč in podpora) in izberite možnost za ogled informacij vašega računalnika.

Procesor

Vrsta	Intel® Atom™ N270 Intel® Atom™ N280
L2 predpomnilnik	512 KB
Frekvenca zunanjega vodila	533 MHz in 667 MHz

Pomnilnik

Priključki	ena znotraj dostopna reža SO-DIMM
Zmogljivosti	512 MB in 1 GB
Vrsta pomnilnika	DDR2-800 (deluje pri DDR2-533 MHz)
Možne konfiguracije pomnilnika	512 MB, 1 GB

Specifikacije

Informacije o računalniku

Sistemski nabor	Intel 945GSE UMA
Širina podatkovnega vodila	64 bitov
Širina vodila DRAM	en kanal 64-bitna vodila
Širina vodila procesorskega naslova	32 bitov
Flash EEPROM	1 MB
PCI vodilo	32 bitov

Notranji pomnilnik

Vrsta	Velikost
2,5" HDD SATA	120 GB ali 160 GB pri 5400 obr./min
2,5" SSD (Solid-state drive) MLC	8 GB ali 16 GB

Komunikacijsko

Modem (opsijsko)	Zunanji V.92 56K USB modem
Vmesnik modema	Univerzalno serijsko vodilo (USB)
Omrežni vmesnik	10/100 Ethernet LAN na sistemski plošči
Brezžični	vgrajeni WLAN (Kartica Mini-Card polovične velikosti) z WiFi bgn, Bluetooth® brezžično tehnologijo

Video

Video krmilnik	Intel 945GSE UMA
Pomnilnik na grafični kartici	8 MB sistemaškega pomnilnika (deljeno)
LCD vmesnik	LVDS

Avdio

Vrsta avdia	2 kanalni High Definition Audio
Avdio krmilnik	Realtek ALC272
Stereo pretvarjanje	24-bitno (analogno-v-digitalno ter digitalno-v-analogno)
Notranji vmesnik	Intel High Definition Audio
Zunanji vmesnik	priključek za mikrofonski priključek za stereo slušalke/zvočnike, digitalni MIC z modulom kamere
Zvočnik	dva 1,0 vatna zvočnika
Notranji ojačevalci zvočnikov	1,0 vata na kanal

Avdio

Nadzor glasnosti	nadzor preko programske opreme
------------------	--------------------------------

Vrata in priključki

Avdio	en priključek za mikrofonski priključek za stereo slušalke/zvočnike, digitalni MIC z modulom kamere
Mini-Card	Ena reža za kartice Mini-Card polne velikosti in ena reža za kartice Mini-Card polovične velikosti, reža polovične velikosti podpira dvojni vmesnik in reža polne velikosti podpira samo USB
Omrežni vmesnik	vrata RJ45

Specifikacije

Vrata in priključki

USB	dva 4-pinska priključka skladna z USB 2.0-en 4-pinski priključek skladen z močnostnim USB 2.0-
Video	15-luknjični priključek

Zaslon

Vrsta (TrueLife)	10,1 palčni WSVGA
------------------	-------------------

Dimenzije:

Višina	222,72 mm (8,76 palca)
Širina	125,28 mm (4,93 palca)
Diagonala	255,52 mm (10,06 palca)
Največja ločljivost	1024 x 576
Stopnja osveževanja	60 Hz
Kot delovanja	0° (zaprt) do 135°

Zaslon

Svetilnost	162 min. 180 tip. cd/m ² (5 točk povp.)
------------	--

Koti gledanja:

Vodoravno	±40° (CR ≥ 10) tip. WSVGA AG
Navpično	+10° – +30° (CR ≥ 10) tip. WSVGA
Velikost pike	0,2175 x 0,2175 mm
Kontrole	osvetlitev lahko nadzorujete preko bližnjic na tipkovnici (glejte <i>Dell tehnološka navodila</i> za več informacij)

Kamera

Piksel	1,3 megapiksela
Ločljivost videa	320 x 240 ~1280 x 1024 (640 x 480 pri 30 sličic na sekundo)
Diagonalni kot gledanja	66°

Sledilna ploščica

Ločljivost položaja X/Y (način grafične tabele)	240 cpi
<i>Velikost:</i>	
Širina	78,5 mm (3,09 palca) aktivno območje senzorja
Višina	38 mm (1,49 palca) pravokotnik

Akumulator

Vrsta	3-celični/6-celični litij ionski
Globina	23,1 mm (0,91 palca) (3-celice)
	45,62 mm (1,80 palca) (6-celic)
Višina	39,04 mm (1,54 palca) (3-celice)
	45,7 mm (1,80 palca) (6-celic)
Širina	204,14 mm (8,04 palca) (3-celice)
	214,0 mm (8,42 palca) (6-celic)
Teža	0,165 kg (0,36 lb) (3-celice)
	0,350 kg (0,77 lb) (6-celic)

Specifikacije

Akumulator

Napetost 11,1 VDC (3/6-celice)

Čas polnjenja (približno):

Ugasnjen računalnik 3,0 ure (3-celice)
4,0 ure (6-celice)

Delovanje 0° do 35°C
(32° do 95°F)

Hramba -40° do 65°C
(-40° do 149°F)

Gumbasta baterija CR-2032

napajalnik

Vhodna napetost 100–240 VAC

Vhodni tok (maksimum) 0,8 A

Vhodna frekvenca 50–60 Hz

Izhodna moč 30 W

napajalnik

Izhodni tok 1,58 A (neprekinjen)

Ocenjena izhodna napetost 19,0 VDC

Dimenzije:

30 W APD

Višina 63,2 mm (2,50 palca)

Širina 34,0 mm (1,34 palca)

Globina 85,0 mm (3,35 palca)

Teža (s kabli) 0,19 kg (0,42 lb)

30 W PI

Višina 62,0 mm (2,44 palca)

Širina 38,9 mm (1,53 palca)

Globina 78,0 mm (3,07 palca)

Teža (s kabli) 0,185 kg (0,41 lb)

napajalnik

30 W Delta

Višina 59,2 mm (2,33 palca)

Širina 34,0 mm (1,34 palca)

Globina 85,0 mm (3,35 palca)

Teža (s kabli) 0,205 kg (0,45 lb)

MereVišina 26,8 mm do 28,3 mm
(1,06 do 1,11 palca)

Širina 261 mm (10,27 palca)

Globina 182 mm (7,16 palca)

Teža (s 3-celičnim
akumulatorjem): Možna konfiguracija z
manj kot
1,35 kg (2,98 lb)**Okolje računalnika***Razpon temperature:*Delovanje 0° do 35°C
(32° do 95°F)Hramba -20° do 65°C
(-4° do 149°F)*Relativna vlažnost (maksimum):*Delovanje 10% do 90%
(brez kondenzacije)Hramba 5% do 90%
(brez kondenzacije)*Maksimalne vibracije (uporaba spektra z
naključnimi vibracijami, ki simulira uporabniško
okolje):*

Delovanje 0,66 GRMS

Hramba 1,3 GRMS

Specifikacije

Okolje računalnika

Maksimalni udar (izmerjen s trdim diskom s spravljeno glavo in 2-ms pol sinusnim pulzom):

Delovanje 110 G

Hramba 160 G

Kazalo

B

brežžična omrežna povezava **27**

D

Dell obnovitev tovarniške slike (Factory Image Restore) **37**

Dell Support Center **32**

Dell tehnološka navodila
za nadaljnje informacije **49**

Diagnostični kontrolni list **47**

E

e-poštni naslovi
za tehnično podporo **44**

e-poštni naslovi za podporo **44**

F

FTP prijava, anonymous (anonimno) **45**

funkcije programske opreme **25**

G

garancijske vrnitve **45**

gonilnikov in prenosov **50**

H

hitrost omrežja
testiranje **27**

I

internetna povezava **10**

iskanje več informacij **49**

ISP

Ponudnik internetnih storitev **10**

Kazalo

izdelki

informacije in nakup **45**

K

klicanje družbe Dell **46**

Kontaktiranje družbe Dell na spletu **47**

M

medija za ponovno namestitev sistema Windows
37

Microsoft® Windows® XP
namestitev **9**

možnosti ponovne namestitve sistema **37**

N

nabor **52**

namestitev, preden začnete **5**

napajalnik

velikost in teža **57**

Napajalnik

60

velikost in teža **56**

O

Obnovitev sistema **37**

Odpravljalec težav s strojno opremo **34**

omrežna povezava

popravljanje **27**

P

podpora pomnilnika **51**

pomoč

iskanje pomoči in podpore **43**

poškodba, preprečevanje **5**

povezava (povezovanje)

na internet **10**

prezračevanje, zagotavljanje **5**

procesor **51**

R

računalnik, nastavitve **5**

razdelilniki, uporaba **6**

razširitveno vodilo **52**

reševanje težav **27**

S

Sistemska sporočila **33**

specifikacije **51**

spletno mesto za podporo Dell **50**

stanje naročila **45**

storitve za stranke **44**

strani za podporo

po svetu **44**

T

tehnična podpora **44**

težave napajanja, reševanje **28**

težave programske opreme **29**

težave, reševanje **27**

težave s pomnilnikom

reševanje **29**

težave strojne opreme

diagnosticiranje **34**

V

varnostne kopije

ustvarjanje **26**

virji, iskanje več **49**

W

Windows, ponovna namestitve **37**

Z

žično omrežje

omrežni kabel, povezovanje **7**

zračni tok, omogočanje **5**

Natisnjeno na Irskem

www.dell.com | support.dell.com



0M418PA00